

Практическая работа №4

«Определение качества пластичной смазки»

4.1 Цель работы: закрепление знаний марок пластичных смазок; знакомство с нормативно-технической документацией по качеству пластичных смазок (ГОСТами на показатели качества и методы их определения); знакомство с методами определения контрольного анализа пластичных смазок; приобретение навыков по контролю и оценке качества пластичных смазок.

4.2 Содержание работы: оценка испытываемого образца по внешним признакам; определение растворимости смазки в воде и бензине; определение температуры каплепадения образцов смазки.

4.3 Теоретическая часть

Пластичные смазки применяются для таких трущихся деталей механизмов, где по конструкционным особенностям не могут удерживаться или регулярно подаваться жидкие масла, т. е. когда использование минеральных масел невозможно или нерационально.

В качестве примера таких узлов, используемых на автомобилях, можно назвать подшипники колес, шарниры различного рода приводов и т. д.

Эксплуатационные требования к качеству смазок следующие:

- смазки должны быть однородными,
- обладать определенными механическими свойствами,
- оказывать минимальное коррозионное воздействие на металлы,
- не должны содержать воды и механических примесей.

4.3.1. Оценка пластичной смазки по внешним признакам

При оценке смазки по внешним признакам обращается внимание на ее цвет, состояние ее поверхностного слоя и ее однородности.

Цвет зависит от состава смазки и технологии ее приготовления.

Смазки, в которых не содержатся специальные добавки, имеют цвет от светло-желтого до темно-коричневого. Наиболее ярко выраженный цвет имеют смазки графитная и № 158. Первая имеет черный цвет, вторая — синий.

Однородность — одно из важнейших требований, предъявляемых к пластичным смазкам. При внешнем осмотре определяется, прежде всего, отсутствие выделения из смазки жидкой фазы (масла). Затем однородность проверяется с помощью стеклянной пластинки, на которую наносится слой смазки толщиной 1—2 мм. При рассмотрении этого слоя невооруженным глазом в проходящем свете не должны обнаруживаться капли масла, комки загустителя, твердые включения.

4.3.2. Определение растворимости смазки в воде и бензине

Испытание пластичной смазки на растворимость в воде и бензине позволяет определить загуститель данной смазки, так как известно, что натриевые смазки

обладают слабой водоустойчивостью, а кальциевые и литиевые не растворимы в воде и бензине, хотя с бензином они образуют тягучие, но непрозрачные системы. Поэтому отличить их друг от друга можно только по температурам каплепадения.

Полное же растворение пластичной смазки возможно в нагретой до кипения воде. При этом будет образован мутный (мыльный) раствор с плавающим на его поверхности слоем жидкого масла, что говорит о принадлежности данного образца к натриевым смазкам. Однако если после охлаждения вода станет прозрачной или слегка мутной, а на ее поверхности будет находиться слой смазки, то данная смазка считается нерастворимой в воде.

Чтобы проверить смазку на растворимость в бензине, надо смешать ее с ним в соотношении 1:4 при температуре 60 °С. Если при этом образуется совершенно прозрачный раствор, имеющий при просвечивании цвет испытуемого образца, то смазка считается растворимой в бензине. В бензине растворяются смазки с углеводородными загустителями.

4.3.3. Определение температуры каплепадения смазки

Одной из причин перехода пластичной смазки в жидкое состояние является чрезмерное ее нагревание.

Для определения температуры каплепадения смазки пользуются специальным прибором (ГОСТ 6793—74), схема которого показана на рис. 4.1.



Рис. 4.1. Прибор для определения температуры каплепадения смазок:

1 — чашечка; 2 — гильза; 3 — стакан с жидкостью; 4 — стеклянная муфта; 5 — пробка; 6 — термометр.

К нижней части термометра прикрепляется металлическая гильза 2, в которой за счет трения держится стеклянная чашечка 1 с калиброванным донным отверстием. Заполненная смазкой чашечка вставляется в гильзу, а собранный прибор (чашечка, гильза и термометр) вставляются в стеклянную муфту так, чтобы расстояние от ее дна

до низа чашечки составляло 25 мм. Муфта погружается в стакан с водой или глицерином и закрепляется в штативе. При этом глубина погружения должна составлять 150 мм. Затем ведется нагрев жидкости в два этапа. На первом этапе скорость нагрева не нормируется и он ведется до температур: 30 °С — для низкоплавких смазок, 60 °С — для среднеплавких, 110 °С — для натриевых и 150 °С — для литиевых. На втором этапе темп нагрева должен составлять 1 °С в минуту. На обоих этапах жидкость в стакане следует периодически помешивать.

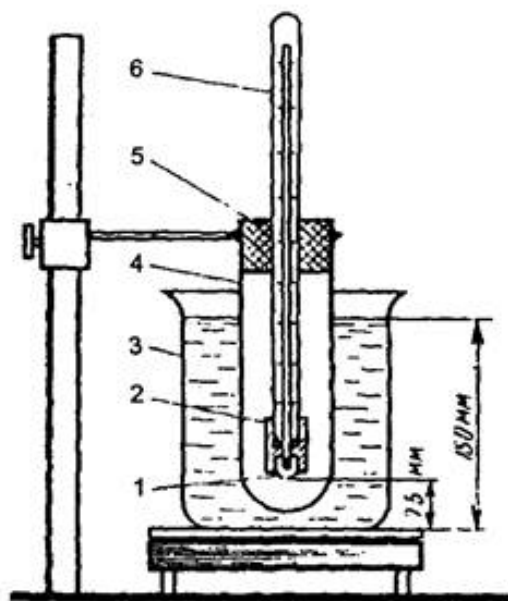
Температура, при которой в процессе нагревания падает из чашечки первая капля испытуемой смазки, считается температурой каплепадения. Если смазка не образует капли, а вытягивается из чашечки в виде цилиндра, то за температуру каплепадения принимают ту, при которой выходящий столбик смазки коснется дна муфты.

4.4 Экспериментальная часть

4.4.1. Оценка пластичной смазки по внешним признакам

Оборудование:

- стеклянная пластинка;
- шпатель;
- образец испытуемой смазки.

Порядок выполнения работы

1. Смазку при помощи шпателя нанести на стеклянную пластинку слоем 1—2 мм. При этом допускается образование пузырьков воздуха.
2. Осмотреть слой смазки в проходящем свете и определить наличие или отсутствие в ней капель масла, комков загустителя, посторонние твердые включения.
3. Результаты оценки записать в отчет.

4.4.2. Определение растворимости смазки в воде и бензине

Оборудование:

- пробирки;
- стеклянная палочка;
- дистиллированная вода;
- бензин неэтилированный;
- газовая горелка;
- водяная баня.

Порядок выполнения работы

1. Образец смазки в количестве примерно по 1 грамму при помощи стеклянной палочки поместить на самый низ двух пробирок.
2. В одну из пробирок добавить четырехкратное количество дистиллированной воды.
3. Во вторую пробирку добавить четырехкратное количество бензина.

4. Соблюдая осторожность, на газовой горелке довести до кипения воду в первой пробирке. При этом нагрев вести постепенно, внося пробирку в пламя горелки многократно на 2—3 секунды с одновременным вращением вокруг своей оси.
5. Определить растворимость смазки в воде и результат записать в отчет.
6. Подогреть вторую пробирку до температуры 60 °С (нагрев определить на ощупь).
7. Определить растворимость смазки в бензине и результат записать в отчет.

4.4.3. Определение температуры каплепадения смазки

Оборудование:

- прибор для определения температуры каплепадения смазок;
- шпатель;
- секундомер;
- стеклянный термостойкий стакан;
- глицерин или вода;
- кольцевая металлическая мешалка.

Порядок выполнения работы

1. Вынуть чашечку 1 (см. рис. 4.1) из прибора и заполнить ее с помощью шпателя смазкой, которая подлежит испытанию, не допуская образования пузырьков воздуха в смазке.
2. Вставить чашечку обратно в металлическую гильзу 2 до упора и снять шпателем выдавленную термометром 6 смазку заподлицо с нижним обрезом чашечки.
3. Собранный прибор укрепить с помощью пробки 5 в стеклянной муфте 4 так, чтобы расстояние от ее дна до низа чашечки составляло 25 мм.
4. Муфту вместе с прибором погрузить в стакан 4 с водой или глицерином и закрепить в штативе так, чтобы глубина погружения составляла 150 мм.
5. Помешивая с помощью мешалки жидкость, на газовой горелке нагревать стакан до температур:
 - 30 °С для низкоплавких смазок;
 - 60 °С для среднеплавких;
 - 110 °С для натриевых;
 - 150 °С для литиевых.
6. После прохождения указанных температур скорость дальнейшего нагрева поддерживать в пределах 1° в минуту.
7. Зафиксировать температуру, при которой из чашечки упадет первая капля смазки или ее выползающий столбик коснется дна муфты.
8. Результат округлить до целых единиц и записать в отчет.

4.5 Составление отчета

По результатам анализов заполнить таблицу по форме:

Отчет о работе по оценке качества

(указать наименование и марку образца)

Цель работы			
Задание			
Результаты оценки	Основные показатели качества оцениваемого образца		
	Наименование показателей	По ГОСТу	Полученные на основании проведенных анализов
	Цвет		
	Наличие капель масла, комков загустителя и посторонних твердых включений		
	Растворимость в воде		
	Растворимость в бензине		
	Температура каплепадения, °С		
Заключение о пригодности образца к применению			

Контрольные вопросы

1. Что такое пластичная смазка?
2. Дайте краткую характеристику важнейшим эксплуатационным показателям качества консистентной смазки.
3. Перечислите эксплуатационные требования к качеству пластичных смазок.
4. Перечислите марки смазок.
5. Чем определяется переход смазки из пластичного состояния в жидкое?